

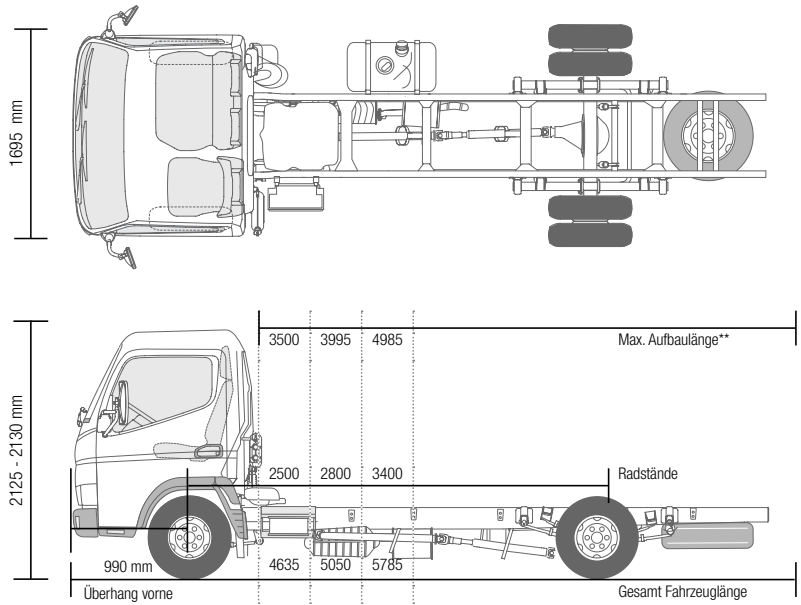

# CANTER 6S15



Maße/Abmessungen	
Modell	Fahrzeugtyp
	Kabinentyp / Besatzung
	Baumuster
	FUSO Modellcode

	6S15		
	Standard, Einzelkabine / 3		
	46821212	46821312	46821512
	FEA51BL4SEAT	FEA51CL4SEAT	FEA51EL4SEAT

ABMESSUNGEN mm				
Radstand		2500	2800	3400
Gesamtlänge		4635	5050	5785
Kabinenlänge			1510	
Gesamtbreite			1875	
Kabinenbreite			1695	
Gesamthöhe		2130	2125	2125
Spurweite	Vorne / Hinten		1390 / 1435	
Rahmenhöhe (am Rahmenende)		800	810	800
Bodenfreiheit			165	
Kabine bis Hinterachse		1975	2275	2875
Kabine bis Rahmenende		3120	3470	4270
Max. Aufbauhöhe**		3500	3995	4985
Rahmenbreite			700	
Überhang vorn			990	
Überhang hinten		1145	1195	1395
Vorderachse bis Anfang Aufbau			625	
Empfohlener Abstand Kabine zu Aufbau			100	

GEWICHT UNBELADEN kg							
Leergewicht*		2150	2165	2190			
	Vorne* / Hinten*	1470	680	1480	685	1475	715
Minimales Fahrzeuggewicht			2340				
Max. Gesamtgewicht			6000				
	Vorne / Hinten		2300 / 4360				
Max. Lastzug-Gesamtgewicht			9000				
Fahrgestelltragfähigkeit		3850	3835			3810	

BERECHNETE LEISTUNG				
Max. Geschwindigkeit	km/h		141	
Max. Steigfähigkeit	(tan q)%		33,5	
Min. Wendekreis (m)	Bordstein zu Bordstein	10,2	11,4	13,4
	Wand zu Wand	11,4	12,4	14,6

\* einschließlich Kühlmittel, Öl, 90 % Kraftstoff, Reifendichtmittel, Werkzeug und Fahrer mit 75 kg; \*\* berechneter Höchstwert. Sollte je nach montiertem Aufbau und jeweiliger Anwendung überprüft werden. Änderungen vorbehalten. Die Angaben in diesem Datenblatt sind als annähernd zu betrachten. Die Abbildungen können auch Zubehör und Sonderausstattungen enthalten, die nicht zum serienmäßigen Lieferumfang gehören. Dieses Datenblatt kann ebenso Typen und Betreuungsleistungen beinhalten, die in einzelnen Ländern nicht angeboten werden.



# CANTER 6S15

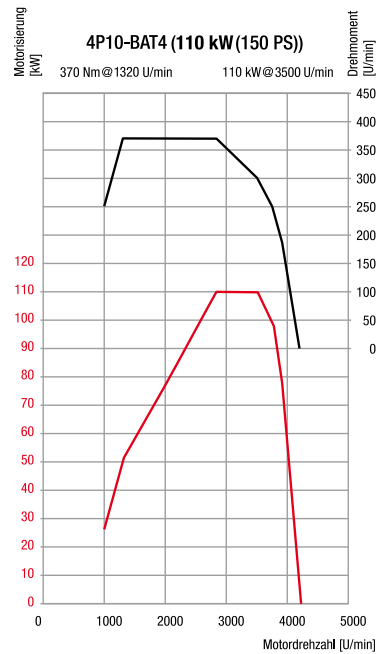

Motor/Antrieb/Chassis		
<b>MOTOR (Euro 5b+)</b>		
Modell	4P10-BAT4	
Typ	Wassergekühlter Viertakt-Dieselmotor mit Turboaufladung und Direkteinspritzung mit Ladeluftkühler	
Anzahl der Zylinder	4 in Reihe	
Hubraum	2998 cm <sup>3</sup>	
Max. Leistung	110 kW (150 PS) / 3500 U/Min.	
Max. Drehmoment	370 Nm / 1320 U/Min.	
Dieselpartikelfilter	Lebensdauer ca. 300000 km	
Lichtmaschine	Wechselstrom 12 Volt, 140 A	
Abgasnachbehandlung	AGR + DPF	
Emissionsklasse	Euro 5b+	
Nebenantrieb (optional)	Typ	31 kW mit Flansch      31 kW für direkt angeschlossene Pumpen
	Drehmoment bei Höchstleistung	196 Nm
	Übersetzung	1:0,644      1:0,638
	Drehzahl bei Höchstleistung	1500 U/Min
<b>ANTRIEBSSTRANG</b>		
Getriebe	Modell	M038S5 (Schaltgetriebe)
	Typ	Manuelles Schaltgetriebe, 5 Vorwärts- und 1 Rückwärtsgang
	Übersetzungsverhältnis	5,494 - 3,193 - 1,689 - 1,000 - 0,723 Rückw. 5,494
Enduntersetzungsgetriebe	Verhältnis	4,444 (Opt. 4,875)
<b>CHASSIS</b>		
Vorderachse/ Hinterachse	Modell	F200T / R030T
	Belastbarkeit	2600 kg / 4500 kg
Reifen		205/75R16C 113/111 Q
		vorn Einfachbereifung, hinten Doppelbereifung
Rad		16 x 5 1/2K - 115 - 8t - 5 Radschrauben
Lenkung		Linkslenker
		Kugelumlauf lenkung mit Lenk kraftverstärker, neigbare Teleskoplenksäule mit Lenkradschloss
Bremsen	Betriebsbremse	Hydraulisch mit Vakuum-Servounterstützung, Zweikreis mit lastabhängigem Bremskraftventil an Hinterrädern
	Vorne/hinten	Scheibenbremse (235 x 40)
	Feststellbremse	Mechanische Innenbackenbremse auf Antriebswelle an Getrieberückseite
	Zusatzbremse	Abgasbremse (50 kW)
Aufhängung	Vorne/hinten	Blatthalbfeder mit Stoßdämpfer und Stabilisator
Rahmen	Typ	Leiterrahmen mit Verstärkungen und Querträgern
Fassungsvermögen des Kraftstofftanks		70 Liter
Elektrisches System – Batterien		12 Volt (100 AH - 760 A(EN))